

BAB 7
SIMPULAN DAN SARAN

BAB 7

SIMPULAN DAN SARAN

7.1. Simpulan

Penelitian ini mengembangkan desain *consumer decision support system* pada situs perusahaan perjalanan wisata yang memberikan nilai tambah pada situs yang telah ada sehingga diharapkan dapat meningkatkan loyalitas konsumen dan keunggulan bersaing yang dimiliki oleh perusahaan. Ringkasan desain CDSS dalam penelitian ini adalah seperti pada Gambar 7.1.

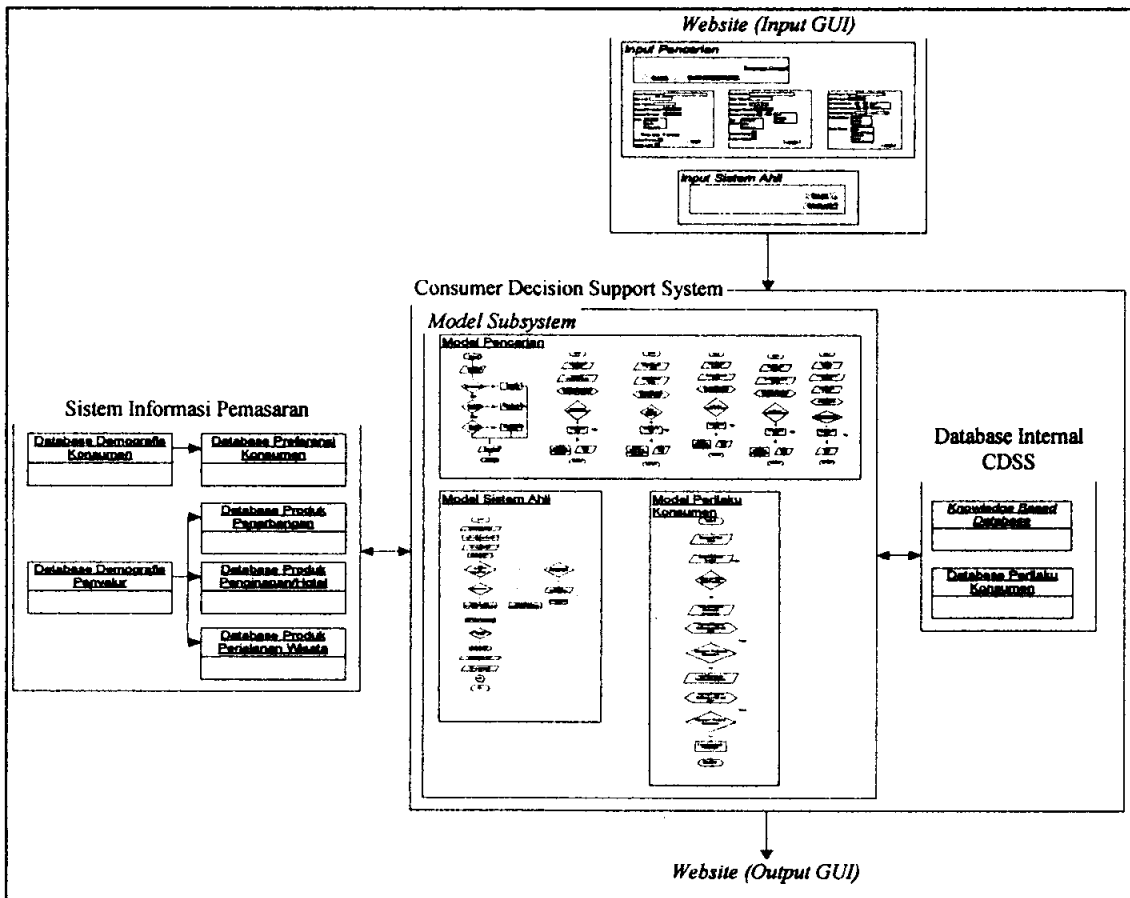

Gambar 7.1 : Ringkasan Desain CDSS

(Sumber : Data olahan, 2006)

7.2. Saran-Saran

Dari hasil penelitian ini maka saran-saran yang dapat diberikan adalah sebagai berikut :

- Dalam penelitian ini belum dapat menunjukkan algoritma yang dapat mengenali perilaku konsumen secara tepat dan kemudian menyimpannya ke dalam *database*. Untuk itu dapat dilakukan penelitian lanjutan untuk mendesain alur algoritma yang sesuai untuk dapat membaca perilaku konsumen secara akurat.
- Desain dari penelitian ini belum diuji keefektifannya sehingga belum dapat ditentukan secara pasti besar kecilnya sumbangan yang dapat diberikan oleh sistem ini terhadap loyalitas konsumen dan keunggulan bersaing. Sehingga dapat dilakukan penelitian lanjutan mengenai hubungan desain sistem ini dengan loyalitas konsumen dan keunggulan bersaing perusahaan.
- Untuk melengkapi desain ini maka perlu adanya penerapan oleh pihak manajemen perusahaan yang bersangkutan. Agar dapat diketahui kelemahan-kelemahan yang mungkin ada pada desain ini.

DAFTAR KEPUSTAKAAN

DAFTAR KEPUSTAKAAN

- Chian, Leon, Choon. 1996. *Marketing Hospitality in Singapore. Dalam Ian McGovern (Ed.), Marketing A Southeast Asian Perspective (pp. 185-224)* Singapore: Addison-Wesley Publishing, Ltd.
- Kotler, Philip & Amstrong, Gary. 2004. *Principles of Marketing (10th ed)*. New Jersey: Pearson Education, Inc.
- Kotler, Philip & Keller, Kevin Lane. 2006. *Marketing Management (12th ed)*. New Jersey: Pearson Education, Inc.
- Lewis, Ira., Semeijn, Janjaap., Talalayevsky, Alexander. 1998. *The Impact of Information Technology on Travel Agents. Transportation Journal*, (Online), Vol. 36, Iss. 4, (<http://proquest.umi.com.ezproxy.utas.edu.au/>, diakses 13 Febuari 2006)
- Rachman, Zulfikar Mochamad, dan Buchanan, John. 1999. *Effective Tourism Web Sites*. New Zealand: Department of Management Systems University of Waikato.
- Sugiyono. 2005. *Memahami Penelitian Kualitatif*. Bandung: CV Alfabeta.
- Turban, Efraim, McLean, Ephraim, Wetherbe, James. 2004. *Information Technology for Management Transforming Organizations in the Digital Economy*. USA: John Willey&Sons, Inc.
- Turban, Efraim, Aronson, Jay E., Liang, Ting-Peng, McCarthy, Richard V. 2005. *Decision Support Systems And Intelligent Systems (7th ed)*. New Jersey: Pearson Education, Inc.
- Yudhistira, Jorja. 2001. *Rancangan Destination Information Systems Terhadap Pemasaran Objek-Objek Wisata Jawa Timur Pada Agen Perjalanan "X" Surabaya*. Skripsi tidak diterbitkan. Surabaya: Fakultas Ekonomi Universitas Airlangga.
- [HTTP://WWW.AIRFARE.COM.SG](http://www.airfare.com.sg) diakses 12 Juni 2006 08:52 WIB
- [HTTP://WWW.TXTRAVEL.COM](http://www.txtravel.com) diakses 8 Juni 2006 13:57 WIB

